

<b>Thema: Update / Upgrade Tester UTP-10</b>		
Verteiler: I+ME, ACD, ACN, ACSP	Autor: Jes Christophersen	Datum: 03.09.2009

## Ab sofort verfügbar: Update/Upgrade für Tester UTP-10

Seit kurzem wurde die Belieferung der Nutzfahrzeughersteller mit den neuen Digitaltachographen der „2. Generation“ aufgenommen:

- ACTIA SmarTach RDL
- VDO DTCO 1381 Rel. 1.3a
- SE5000 Rev. 7
- EFAS-3



Bild 1: Tester UTP-10

Die neuen Geräteversionen wurden gegenüber den bisherigen Tachographen technisch weiterentwickelt und bieten zusätzliche Funktionen (z.B. RDL Remote-Download, Ruhezeit bei Zündung AUS, etc.). Mit den bisherigen Softwareständen des ACTIA Tachographentesters UTP-10 (v3.92–3.94) ist eine Kalibrierung der neuen Tachographengeneration teilweise nicht möglich (s. unten). Die Kalibrierung und Programmierung der neuen Geräte und Funktionen erfordert Hard- und Softwareanpassungen bei den Testgeräten.

Zum Kalibrieren ist ein **Software-Update (v4.02)**, für alle Funktionen ein **Hardware-Upgrade (UTP-10+ SW v5.07)** erforderlich, welches ACTIA bis Ende 2009 für die bisher ausgelieferten Tester zu Sonderkonditionen anbietet.

**Das Hardware-Upgrade wird vom Hersteller dringend empfohlen.** Nur mit dem Hardware-Upgrade können die zukünftig häufiger zu erwartenden Neuerungen bei den Digitalen Tachographen unterstützt werden. SW v5.07 bietet noch mehr Funktionsumfang als v4.02. Vertragswerkstätten, freie Betriebe mit Flottenkunden und Aufbauhersteller können mit dem Tester-Upgrade ihren Service auf den neuesten Stand bringen. Dazu wird der Tester vom ACTIA Werks-Service funktionsgeprüft, eine neue Prozessorplatine eingebaut und die **aktuelle Betriebssoftware (v5.07)** aufgespielt.

Mit dem **Software-Update (v4.02)** ist die Produktentwicklung der bisherigen Hardware abgeschlossen. Weitere Updates für neue Funktionen können ohne Hardware-Tausch nicht mehr realisiert werden.

## Update/Upgrade-Angebote (alle Preise zzgl. Versand und MWSt.):

### Upgrade-Paket UTP-10+ (Bestellnummer TGD5002269):

- Neue Hardware (Prozessorplatine), verdoppelter Arbeitsspeicher, offen für zukünftige Updates
- Software Update auf v5.07
- Kalibrierung aller Digital-Tachographen: SmarTach, DTCO 1381, SE5000, EFAS
- Zusatzfunktionen DTCO und SE5000 inklusive (RDL, Ruhezeit bei Zündung AUS, etc...)

**AKTIONSPREIS** bei Bestellung bis zum 31.12.2009

**645,00 €**

Listenpreis (ab 01.01.2010)

745,00 €

### Update-Paket v4.02 (Bestellnummer TGD5002242):

- Software Update auf v4.02, letztmaliges Software-Update, keine weiteren Updates möglich
- Kalibrierung aller Digital-Tachographen: SmarTach, DTCO 1381 (bis 1.3a), SE5000, EFAS-3
- Basis- Zusatzfunktionen DTCO und SE5000 inklusive

445,00 €

Für die Zeit des Updates/Upgrades kann gegen Gebühr ein Leihtester zur Verfügung gestellt werden.

### Zusatzfunktionen EFAS-3 (Bestellnummer TGD5002270, nur für SW v5.07)

165,00 €

### Fehlermeldungen bei Kalibrierung neue Generation DTCO 1381 (Rel. 1.3a) und UTP-10 SW v3.92-v3.94:

Bei der Kalibrierung eines VDO 1381 Rel. 1.3a kann es zu der Fehlermeldung „FE46“ kommen:



Bild 2: Typenschild DTCO 1381 Rel. 1.3a und Fehleranzeige UTP-10

**Abhilfe schafft ein Update / Upgrade auf SW v4.02 oder v5.07.**

## Bestellprozess UTP-10 Update/Upgrade:

### Feststellen des UTP-10-Softwarestandes und der Seriennummer:

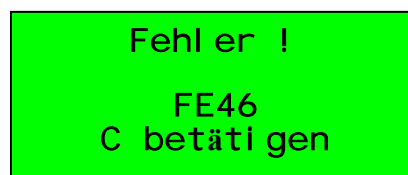
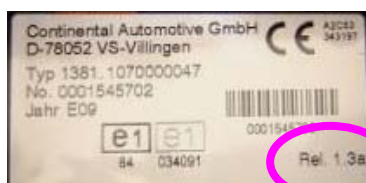
Den Softwarestand des Testers UTP-10 kann man direkt nach dem Einschalten für ca. 2 Sekunden sehen:



Bild 3: Einschalt-Taste und Anzeige Softwarestand UTP-10

Weitere Angaben zum Systemstatus gibt es zusätzlich im **Menü 3 UTP-10 Parameter (bei SW v3.92-3.94)**:

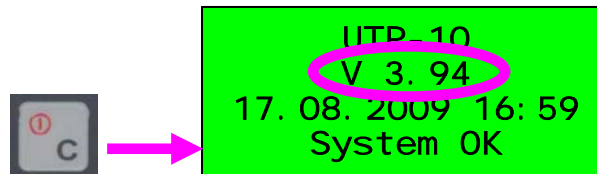

Bild 4: UTP-10 Typenschild, Auswahl und Anzeige im Systemdaten-Menü

### Wie läuft die Abwicklung?

- Die Werkstatt bestellt das Update/Upgrade mit Angabe der UTP-10-Seriennummer beim ACTIA-Distributor mit dem Bestellformular „UTP-10\_UP\_01“. Auftragsbestätigung und Rechnungsstellung erfolgt durch den ACTIA-Distributor.
- Update:** Nach Info über Freischaltung des Update-Packages wird der Tester mit dem Update-Gerätebegleitschein „UTP-10\_GBS\_UPD“ **zum ACTIA-Distributor** geschickt, das Update wird aufgespielt, und der Tester wird zurück an die Werkstatt gesendet.
- Upgrade:** Nach Info über Bereitstellung der neuen Hardware wird der Tester mit dem Upgrade-Gerätebegleitschein „UTP-10\_GBS\_UPG“ zu **ACTIA nach Braunschweig** geschickt. Der Tester wird bei ACTIA Deutschland umgebaut, die neue Software wird aufgespielt und das Gerät an die Werkstatt zurückgeschickt.

### Lieferanschrift ACTIA Deutschland:

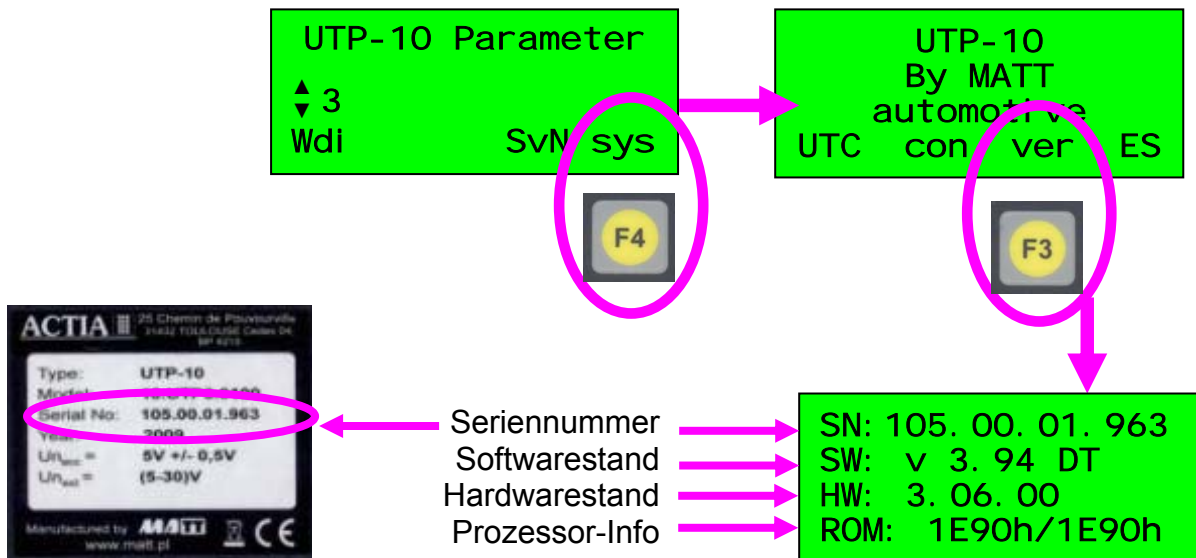
**I+ME ACTIA GmbH**  
**Rebenring 33**  
**D-38106 Braunschweig**

### Was ist zu beachten?

- Bitte den Tester erst nach Aufforderung durch den ACTIA-Distributor zusammen mit dem passenden Gerätebegleitschein einschicken. Aus zulassungsrechtlichen Gründen werden Update und Upgrade erst nach Bestelleingang seriennummernbezogen hergestellt. Aufgrund der starken Nachfrage ist zeitweise mit längeren Laufzeiten zu rechnen, verfrüht eingeschickte Tester wären somit für die Werkstatt länger nicht nutzbar.
- Für die Zeit des Umbaus und ggf. auch schon vorher bei entsprechendem Bedarf kann gegen Gebühr ein Leihtester zur Verfügung gestellt werden. Wenden Sie sich bitte an Ihren zuständigen ACTIA-Distributor.
- Versandkosten gehen zu Lasten des Auftraggebers, bitte Tester nicht unfrei versenden (Nachbelastung)!